

Handschneidegerät TS 11

Erstellen von Bossennuten

Bossen werden Vorteilhafterweise in die bereits verlegte Dämmung mit einem Heissdrahtschneidegerät hineingeschnitten.

Vorteil: schnelles Verlegen der Dämmung
keine herumfliegenden Styroporpartikel

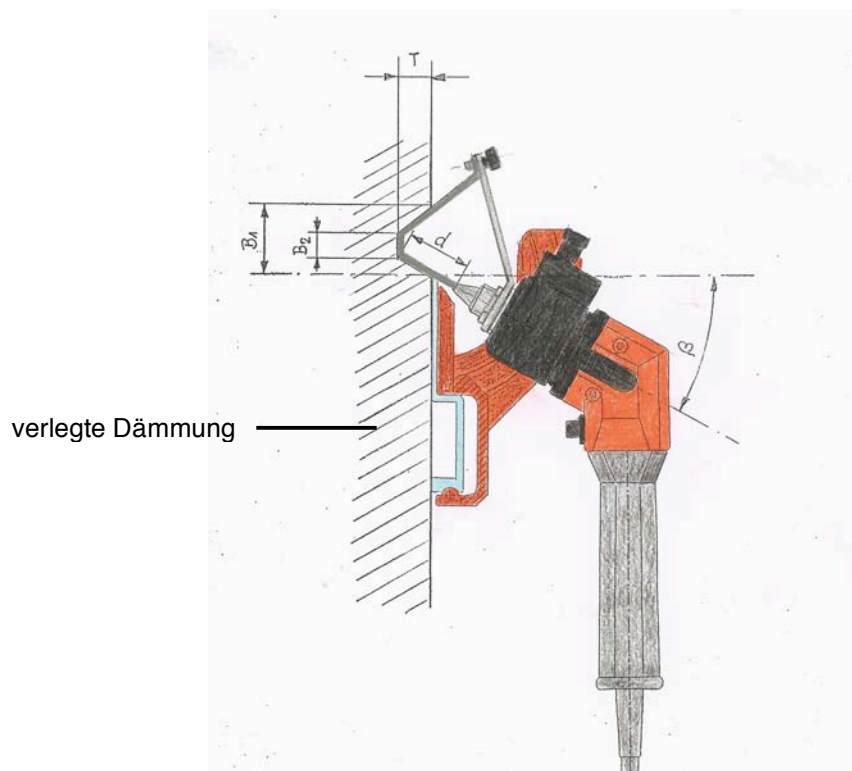

Handschneidegerät TS 11 mit Bossenbügel

SCARITEC

... WDVS - Gerätetechnik ...

Scaritec AG
Dellstrasse 10
CH-4333 Münchwilen
Tel. 0041-62-8731133
Fax 0041-62-8731144
Mail info@scaritec.com

Bossenformen und Ausführungsvarianten

Typ I

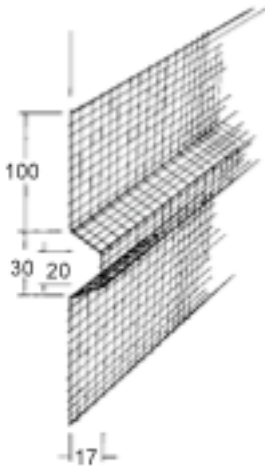

Typ II

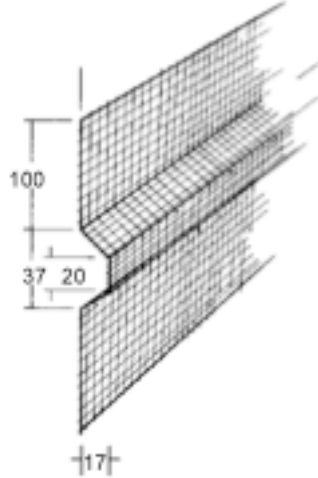

Typ III

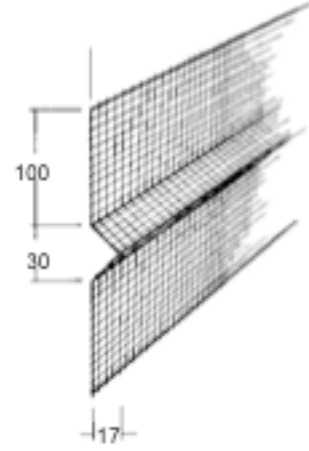

Bestellangaben:

Artikel-Nr.	Artikel-Bezeichnung
TS-AB80	Kupplungszapfen mit Bossenbügel
	Typ I: Trapez, $B_1 = 30\text{mm}$, $B_2 = 20\text{mm}$, $T = 17\text{mm}$ $\beta = 16^\circ$
	Typ II: Trapez, $B_1 = 37\text{mm}$, $B_2 = 20\text{mm}$, $T = 17\text{mm}$ $\beta = 26^\circ$
	Typ III: Dreieck, $B_1 = 30\text{mm}$, $B_2 = 0\text{mm}$, $T = 17\text{mm}$ $\beta = 41^\circ$